

CONDENSAFE™ with pump / con bomba / avec pompe

INSTRUCTION

INSTRUCCIÓN

MODE D'EMPLOI

CONDENSATE NEUTRALIZATION UNIT WITH PUMP UNIDAD DE NEUTRALIZACIÓN DE CONDENSADO CON BOMBA UNITÉ DE NEUTRALISATION DU CONDENSAT AVEC POMPE

Model/Modelo/Modèle #CSNP20

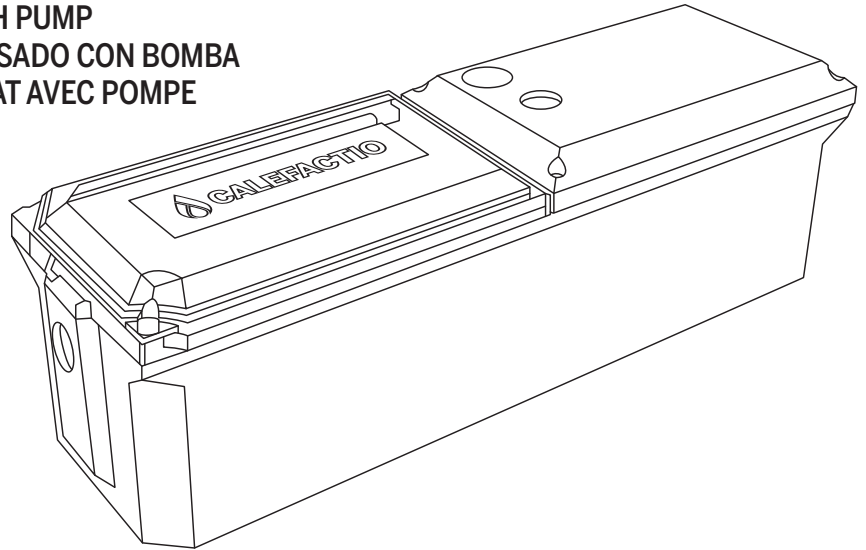

- EN** Contact local authorities to verify the regulation regarding the authorized acidity level of effluent (drain or septic tank). Also confirm the condensate output with your heating unit supplier.
- ES** Compruebe la reglamentación de la acidéz autorizada hacia el efluente (drenaje o sistema séptico) con las autoridades locales. Valide igualmente el caudal de condensado con el proveedor de su unidad de calefacción.
- FR** Vérifiez la réglementation pour l'acidité autorisée à l'effluent (drain ou système septique) auprès des autorités locales. Validez également le débit de condensat chez le fournisseur de votre appareil de chauffage.

Model Modelo Modèle	Length Largo Longueur		Width Ancho Largeur		Height Altura Hauteur		Feet of head Pies de cabeza Pied de tête		Amp.	V	Pump model Modelo de bomba Modèle de pompe	Inlet • Outlet Entrada • Salida Entrée • Sortie	
	in	cm	in	cm	in	cm	ft	m					
CSNP20	15 3/8	40	5	12.7	4 3/8	12	20	6	2.0	120	CSP20	1/2" FNPT • 3/8" I.D.	
Sizing • Dimensionamiento • Dimensionnement										Flowrate • Caudal • Débit			Max flowrate* Caudal máximo* Débit maximal*
1 Section Sección Section				2 Sections Secciones Sections				GPH/LPH					
MBH	kWh	gal/h	L/h	MBH	kWh	gal/h	L/h	1'	5'	10'	15'	20'	
525	154	2.1	8	1050	308	4.2	16	114/430	108/410	87/330	58/220	20/75	4.2 GPH (16 LPH)

*Verify condensate flowrate on your appliance. In general, 500,000 BTU/hr at 92% efficiency should generate around 1.6 gal/hr

*Verifique el caudal de condensado producido por su aparato. En general, una caldera con una capacidad de 500,000 BTU/h operando a un 92% de eficacia debería generar aproximadamente 1.6 gal/h (aprox. 6 L) de condensado.

*Vérifiez le débit de condensat produit par votre appareil. De façon générale, une chaudière d'une capacité de 500 000 BTU/h à 92% d'efficacité devrait générer environ 1.6 gal/h de condensat.

WARNING

Risk of damage to the heating unit. The CondensSAFE unit must be located below the heating unit's drain in order to avoid reflux into the unit.

Do not allow the combustion gases to discharge into the CondensSAFE unit. All drains must be equipped with a trap in order to keep the combustion gases from escaping. A combustion gas leak could cause injury or death following carbon monoxide poisoning.

The connection between the heating and CondensSAFE units must be done in such a way as to ensure that the backflow does not return towards the unit.

ATENCIÓN

El riesgo de daños en el equipo de calentamiento. La unidad CondensSAFE debe estar ubicada a un nivel más bajo que el desagüe (drenaje) del calentador para evitar un reflujo dentro del dispositivo.

No permita que los gases de combustión sean liberados dentro de la unidad CondensSAFE. Todos los drenajes de condensado deben estar equipados de un dispositivo para evitar que los gases de combustión se escapen. La fuga de los gases de combustión pueden causar lesiones o incluso la muerte debido a un envenenamiento por monóxido de carbono.

La conexión entre el calentador y la unidad CondensSAFE se debe realizar de manera que el condensado no sea entregado al dispositivo.

ATTENTION

Risque de dommage à l'appareil de chauffage. L'unité CondensSAFE doit se trouver à un niveau plus bas que le drain de l'appareil de chauffage pour éviter un reflux dans l'appareil.

Ne laissez pas les gaz de combustion se décharger dans l'unité CondensSAFE. Tous les drains de condensat doivent être équipés d'un « piège » afin d'éviter que les gaz de combustion ne s'échappent. Une fuite de gaz de combustion peut causer des blessures ou même la mort suite à une intoxication au monoxyde de carbone.

Le branchement entre l'appareil de chauffage et l'unité CondensSAFE doit être fait de manière à ce que le condensat ne refoule pas vers l'appareil.

CondensSAFE is provided with 3/4" connectors for hard piping (PVC) and flexible hose.

Screw the 3/4" connectors onto the units connection. Connect your heating appliance's condensate drain to the unit's inlet by gluing the hard pipe to the connector or the hose. Repeat the operation with the unit's outlet hose. Do not allow the piping to pass through areas which could be exposed to temperatures below the freezing point.

Each unit is supplied with a media bag capable of treating the condensate equivalent to that of a 525 MBH (154 kWh) unit, approximately 2.1 gallons (8 liters) per hour. To increase CondensSAFE's treatment capacity add a media bag (#CSM2) in each section of the unit (maximum 2). Refer to the table to learn the condensate treatment capacities for each section. Additional media bags (#CSM2) are available through CondensSAFE retailers.

At the beginning and end of the heating season, verify the acidity of the effluent treated by CondensSAFE. Contact local authorities to verify the regulation regarding the authorized acidity level of effluent (drain or septic tank). Replace the media bag (#CSM2) at least once per year, or as soon as the acidity level of the effluent no longer meets local norms.

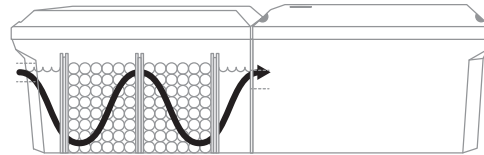

Instructions #CSNP20

FEATURES

- ↑ Silent running centrifugal pump with 2.2 m (7.2') power cord
- ↑ Full ball bearings in drive shaft
- ↑ Pump unit encapsulated in a IP65-rated case
- ↑ Check valve to prevent back-flow of liquid into the unit
- ↑ Overflow safety alarm switch
- ↑ Ultra-compact size

CSP20 SPECIFICATIONS

- ↑ Electrical spec.: 120 V, 60 Hz, 2.0 A
- ↑ Protection class: IP65
- ↑ Alarm switch: (NO/NC) (potential free) NC = red, NO = black, COM = white
- ↑ Weight: 1.46 kg / 3.0 lbs
- ↑ Pump Tank capacity: 1.30 L
- ↑ Media tank capacity: 1.40 L
- ↑ Dimensions: 6.7 × 3.1 × 3.9 in / 170 × 80 × 100 mm
- ↑ Pressure hose dia.: 3/8" barb
- ↑ Pump unit of CSP20 can be used in a separate pan. Maximum fill level: 70 mm (2.5")

Flowrate GPH / LPH				
1'	5'	10'	15'	20'
114/430	108/410	87/330	58/220	20/75

Installation

1. Carefully unpack the unit, check for damage and make sure that all of the required parts are included. The units are thoroughly tested before packing to insure safe delivery and operation.
2. Choose a mounting location near the air-conditioner or boiler. The unit must be mounted level. And the inlet must be below the lowest drain.
3. The pump should be mounted in a way that the cover and/or the pump unit inside can be removed easily for cleaning purposes.

Connecting the piping

1. Connect the discharge line by hand- tighten the cap nut of the check valve. Extend the discharge line straight up from the pump to the highest point, without exceeding the pump maximum discharge height. Please take into consideration the discharge volume/ height ratio.
2. From the highest point to the discharge level, the flexible hose must be installed with a downward slope.

Note: Condensates discharged from condensing boilers can contain residual contaminants like soot & unburned hydrocarbons. In these systems, it is essential that the contaminated condensates are treated before being delivered to the pump. Failure to comply with these requirements can cause equipment malfunction.

Wiring

All wiring must be done according to local and/or applicable national codes.

1. Connect the pump directly in the wall outlet.
2. Overflow alarm switch: The pump model CSP20 is equipped with an overflow alarm switch (NO/NC) which should be connected. The alarm contact will be activated with a 5 s time delay.

Testing

1. Connect the main power cord of the pump. Manually fill the tank until the float switch turns the pump on.
2. To test the overflow alarm circuit
 - a) Kink the tube coming from the pump discharge so it cannot pump out.
 - b) Pour water into the pump reservoir, filling it completely on the pump side
 - c) As the water level nears the top of the unit the overflow alarm switch should activate.
 - d) Un-kink the tube and allow the pump to empty the tank. As the water level goes down the overflow safety switch will deactivate and the appliance will reset again (or the alarm will reset).

Maintenance

WARNING! Before attempting any maintenance on the unit, disconnect the power cord from the power supply to avoid the risk of electrical shock. **Attention: The overflow alarm circuit can still be under power.**

If the pump does not perform as stated in above tests, remove the lid cover of the unit and take the pump off. If the float binds, it may be dirty or damaged.

The motor itself does not need any maintenance so do not attempt any repairs. Also, never open the drive unit of the pump because breaking the seal will invalidate the warranty. However, the tank and float mechanism will need to be cleaned once a year. The tank, pump and the floats should be cleaned with mild detergent using a damp cloth. Reassemble the pump in reverse order.

Cleaning the check valve and verify its operation

1. Remove the discharge line from the check valve.
2. Use a SW 20 (13/16") wrench to remove the check valve from the drive unit.
3. Visually check the valve for obstructions. If damaged, replace.
4. To re-install the check valve, hands tighten it to the pump. Then, tighten 1/2-turn further with a wrench. **Be careful not to over-tighten** as this may distort the O-ring seal under the check valve.

Replacement items

The discharge nipple with integrated check valve is available for replacement.

Model	Item-number	Description
CSP20	CSCV	Check valve

Troubleshooting

IF THE UNIT DOES NOT FUNCTION PROPERLY, REFER TO THE FOLLOWING:

1. Unit does not run

- a) Check the power supply
- b) Check the appliance to see if condensation is actually being generated
- c) Check to make sure the pump float mechanism moves freely and clicks the activation switch when moved up and down
- d) Check the drain line(s) into the unit for obstructions. **Note:** If these lines are clogged and remain clogged, the unit may eventually be damaged.

2. Pump makes loud noise when running

Check the tank for debris and clean when necessary.
Refer to the maintenance section for cleaning instructions.

3. Unit runs but does not pump liquid out

- a) Check the float mechanism to be sure that it is not stuck in the up position.
- b) Check the height of the discharge tubing to be sure it does not exceed the allowed head Operating point start ± 34 mm, stop ± 13 mm. Alarm 40 mm.
- c) Check the discharge tube for obstructions and clear if needed.
- d) Check the check valve for obstructions. Refer to the maintenance section for cleaning instructions.

4. Liquid drains back into the unit from the discharge line

- a) Check the valve as it may have debris in it. Refer to the maintenance section for cleaning instructions
- b) If the discharge line is plumbed so the highest point is less than 1 m above the pump, the check valve may allow liquid to drain out of the line. This is normal and will not damage the pump.

5. Liquid leaks from around the check valve

- a) If the check valve is too tight or too loose it may leak around the O-ring. Check that the valve is hand tight, and then tighten an addition $\frac{1}{2}$ turn with a wrench.
- b) If the O-ring under the check valve is damaged, replace with a new one or purchase a replacement check valve, which includes a O-ring.

Warranty

ONE (1) YEAR LIMITED WARRANTY FOR MODEL CSNP20 FROM THE DATE OF PURCHASE, OR SIX (6) MONTHS AFTER THE DATE OF MANUFACTURE.

Calefactio Solutions Inc. warrants to the original purchaser ONLY that the products subject to this sale, are free of material and workmanship defects, and conform to the specifications published by Calefactio Solutions Inc.

This warranty is only valid if the product is installed and used under normal working conditions, and for the purpose for which it was intended, given the terms and conditions listed below. If the buyer does not provide protective storage, does not install or maintain the equipment according to manufacturer's instructions, this warranty will become NULL and VOID. In the event that the buyer discovers a material defect or notices malfunctioning from the products, they must immediately notify the installer/distributor/store from which the product was purchased, who will, in turn, notify Calefactio Solutions Inc. of the claim. Notifications for product malfunctions will not be received by Calefactio Solutions Inc. past the timeframe given for the warranty, which is determined, based on the date the product was manufactured.

If requested by the manufacturer, prior to attempting any repairs, defective products or parts thereof must be promptly returned to one of the manufacturer's warehouses, or sent to an authorized service representative, as indicated by the manufacturer. The manufacturer accepts no responsibility for loss or damage to the product(s) while in transit, nor will any warranty claim be considered unless the returned goods are received in the exact condition they were in prior to shipping. Claims for damage due to shipping are the sole responsibility of the customer and must be resolved by the customer directly with the shipping carrier. Repaired or replacement products will be shipped to customer at FOB factory terms. The manufacturer warrants replacement parts for ninety (90) days or for the remainder of the warranty of the product that was repaired or replaced.

If a claim is deemed valid, the manufacturer's sole obligation under warranty shall be, at their own discretion, to repair or replace the defective product. NO cash refunds will be given. Calefactio Solutions Inc. reserves the right to correct the malfunctioning of the product by using new or used replacement parts. Such repairs will be performed at Calefactio Solutions Inc.'s expense. Calefactio Solutions Inc. will NOT accept any claims from the customer for labour costs associated with the removal or reinstallation of the product and/or part thereof. No claims will be accepted for returned items which show obvious signs of repairs, alterations, and/or other modifications (to the product or any of its parts thereof) effected without first obtaining written authorization from Calefactio Solutions Inc. In the event that Calefactio Solutions Inc. is unable to repair the product, Calefactio Solutions Inc. will provide the buyer with a replacement product. While replacing parts or replacing the product itself, Calefactio Solutions Inc. reserves the right to make changes in the design, construction or materials if it is deemed necessary to replace defective products with new models of the same equipment and/or upgrade the parts of any product judged to be defective.

Under the terms of this warranty, in no event shall the manufacturer be held responsible or liable for:

1. Consecutive, indirect or particular loss or damages. Such damages include, but are not limited to, loss of profits, loss of capital, loss of revenue or savings, loss resulting from the non-use of the product or of associated equipment, downtime, cost of substitute equipment, facilities or services, injuries, property damages or any claims of third parties (including the customer). Some states/provinces do not allow limitations or exclusions of indirect or consecutive damages; therefore this clause may not be applicable in certain cases.
2. Damages, defects or malfunctioning caused by a failure to install and maintain the product in accordance with the printed instructions that were included with the product.
3. Malfunction or damages due to abnormal conditions of use, accidents, mishandling, neglect or misuse of the product (i.e. using the product for purposes other than for which it was intended).
4. Loss, damage and/or labour costs incurred as a result of the improper installation or the installation of defective parts or inadequate repairs/service by others, using unauthorized attachments or modifications.
5. Damage caused by (including but not limited to) sand or abrasive materials, buildup of chemical products, mud, oily residues, acids, corrosion, mishandling or improper installation.
6. Damage caused by natural disasters such as fire, wind, earthquakes, and lightning.
7. Parts, components or products not manufactured by Calefactio Solutions Inc. but used in conjunction with the products that are subject of this sale.
8. Any abuse or misuse by the customer.

All repairs and/or services performed by manufacturer for reasons other than those covered under this warranty will be charged according to the manufacturer's current equipment, parts and service fees.

Returned products or parts will NOT be accepted if returned to manufacturer without obtaining approval prior to shipment.

The present warranty is the sole warranty of the manufacturer. Any other warranties express or implied in law or in fact, including but not limited to, warranties of merchantability or fitness for particular purpose, are hereby specifically disclaimed.

Some states/provinces do not allow limitations on the duration of implied warranties; therefore, this clause may not be applicable to you. This warranty extends ONLY to the original purchaser and is therefore not transferable.

CondensSAFE se suministra con conectores para tubería rígida (PVC), y un o manguera flexible.

Atornille los conectores ¾" en la unidad de conexión. Conecte el drenaje de condensado de su calentador a la entrada de la unidad, pegando la tubería rígida al conector o a la manguera. No pase la tubería en un lugar que puede estar expuesta a temperaturas por debajo del punto de congelación.

Cada unidad se suministra con una bolsa de medios de cultivo, la cual puede procesar el equivalente de condensado de una unidad de 525 MBH (154 kWh), es decir alrededor de 2.1 galones (8 litros) por hora. Para aumentar la capacidad de procesamiento del CondensSAFE, añada una bolsa de medios de cultivo (#CSM2) en cada sección de la unidad (máximo 2). Consulte la tabla para determinar las capacidades de procesamiento de condensado por sección. Las bolsas de medios adicionales (#CSM2) son disponibles en las tiendas minoristas de CondensSAFE.

Verifique la acidez del efluente tratado por la unidad CondensSAFE. Verifique la reglamentación de acidez permitida al efluente (drenaje o sistema séptico) con las autoridades locales. Reemplazar la bolsa de medios de cultivo (#CSM2) al menos una vez al año, o tan pronto como la acidez del efluente no cumpla con los estándares o normas locales.

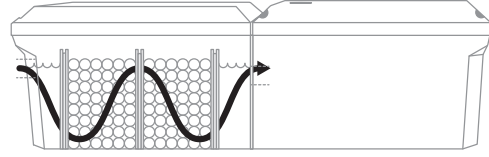

Instrucción #CSNP20

CARACTERÍSTICAS

- ↑ Bomba centrífuga silenciosa con cable de alimentación de 2.2 m (7.2')
- ↑ Eje de transmisión con rodamiento de bolas
- ↑ Unidad de bomba encapsulada en chasis clase IP65
- ↑ Válvula de retención que evita que el condensado regrese a la unidad en caso de desbordamiento
- ↑ Interruptor de seguridad en caso de desbordamiento
- ↑ Forma muy compacta

CARACTERÍSTICAS TÉCNICAS DE LA BOMBA #CSP20

- ↑ Características eléctricas: 120V, 60 Hz, 2.0A
- ↑ Clase de protección IP: IP65
- ↑ Circuito de alarma: NC/NO (libre de potencial) NC = rojo, NO = negro, COM = blanco
- ↑ Peso: 1.46 kg / 3 libras
- ↑ Capacidad del tanque de bomba: máx. 1.3L
- ↑ Capacidad del tanque de medios: máx. 1.4L
- ↑ Dimensiones: 6.7 × 3.1 × 3.9 in / 170 × 80 × 100 mm
- ↑ Manguera de descarga: ¾" acanalada
- ↑ El bloque de bomba CSP20 también se puede utilizar en un tanque externo. Altura máxima del tanque: 70 mm (2.5")

Flujo de GPH / LPH				
1'	5'	10'	15'	20'
114/430	108/410	87/330	58/220	20/75

Instalación

1. Retire con cuidado la unidad de su empaque. Realice una inspección visual para detectar cualquier daño y comprobar la entrega de la totalidad de los accesorios. Las bombas se someten a pruebas exhaustivas antes de envolverse en un empaque diseñado para protegerlas durante el transporte.
2. Elija un lugar de montaje cerca de la unidad de aire acondicionado o de la caldera. La unidad debe ser montada horizontalmente.
3. La línea de suministro debe instalarse en una pendiente negativa y la entrada de la tubería no debe estar obstruida y de modo que se facilite el acceso para su mantenimiento.

Conexión de la tubería

1. Conecte la manguera de desagüe al tubo de ¾" de la válvula de retención. Instale la línea de purga verticalmente a la bomba hasta el punto más alto posible, sin exceder la altura máxima de descarga de la bomba. Tenga en cuenta la relación volumen/altura de entrega.
2. Desde el punto más alto hasta el nivel de purga, el flexible debe colocarse con una pendiente negativa.

Nota: Las descargas de condensados en las calderas de condensación pueden contener residuos contaminantes tales como hollín u otros hidrocarburos aún no quemados. Es fundamental que en estos sistemas, los contaminantes de los condensados reciban un tratamiento antes de que lleguen a la bomba. El no cumplir con este requisito provocará el disfuncionamiento del equipo.

Conexiones eléctricas

Todas las conexiones eléctricas deben cumplir con la reglamentación y normativas locales y/o nacionales.

1. Conecte la bomba directamente a una toma de corriente.
2. Circuito de alarma: La bomba CSP20 está equipada de un dispositivo de paro (NO/NC) por desbordamiento que debe conectarse en cualquiera de los casos. El contacto de la alarma se activa al cabo de un período de 5 segundos.

Prueba de funcionamiento

1. Conecte la bomba a la fuente de alimentación, llene manualmente el depósito de la bomba hasta que el flotador se active.
2. Para probar el dispositivo de desbordamiento
 - a) Pliegue la manguera de la línea de salida de la bomba para detener el bombeo.
 - b) Llene el tanque de agua completamente del lado de la bomba.
 - c) Tan pronto como el nivel del agua llegue a la tapa del aparato, el interruptor de seguridad deberá activarse.
 - d) Devuelva la manguera flexible a su estado original y el equipo se enciende de nuevo (o la alarma se reactiva). Tan pronto como baje el nivel del agua, se desactiva el interruptor de seguridad y permita que se vacíe el tanque.

Mantenimiento

¡CUIDADO! Antes de realizar cualquier tarea de mantenimiento, asegúrese de que el dispositivo esté apagado o desactivado para evitar una electrocución. **Atención: el circuito de alarma puede estar bajo tensión.**

En caso de que el dispositivo no funcione como se prevé durante la prueba, retire la tapa del depósito y retire la bomba. Compruebe que el flotador se mueva libremente hacia arriba y hacia abajo. Si el flotador está bloqueado, puede ser que esté sucio o dañado.

El motor no requiere ningún mantenimiento por ello, no intente ninguna reparación. Nunca abra el bloque central de la bomba, de lo contrario pierde los sellos de garantía, y por lo tanto, pierde su garantía. Sin embargo, el tanque y los flotadores deben limpiarse anualmente. Para la limpieza anual que requieren el tanque, la bomba y los flotadores recomendamos un producto de limpieza no abrasivo empleando un paño húmedo. A la inversa, vuelva a ensamblar el conjunto.

Limpeza y control de la válvula de retención

1. Retire la manguera de la válvula de retención.
2. Desatornille la válvula de retención del bloque de control con una llave de 20 mm (¾").
3. Verifique el correcto funcionamiento de la válvula. Proceda a su reemplazo si está dañado.
4. Para reinstalar la válvula de retención, apriete con las manos. Luego apriete ½ vuelta con una llave. Cuidado de no apretar demasiado ya que puede torcer la junta tórica situada bajo la válvula de retención.

Repuestos

La boquilla de descarga con válvula antirretorno integrada.

Tipo de bomba	Número de artículo	Descripción
CSP20	CSCV	Válvula de retención

Resolución de problemas

EN CASO DE QUE LA BOMBA MUESTRE ALGÚN DISFUNCIONAMIENTO, TENGA EN CUENTA LAS SIGUIENTES OBSERVACIONES:

1. La bomba no funciona

- Verifique el suministro de energía a la bomba.
- Compruebe si hay condensado entrando o se encuentra presente en el tanque.
- Compruebe que el flotador puede moverse libremente y que se escucha un "clic" al mover el flotador hacia arriba y hacia abajo.
- Compruebe que la línea de purga no esté bloqueada. **Precaución:** Si esta línea está bloqueada, el dispositivo puede resultar dañado.

2. La bomba hace un ruido inusual

Compruebe que no queden residuos en el depósito. Elimínelos si es necesario siguiendo los consejos de mantenimiento y limpieza.

3. La bomba funciona, sin embargo, no entra condensado en el tanque

- Compruebe que el flotador no esté trabado en su posición máxima.
- Verifique la altura de la línea de purga en comparación con el máximo. indicado (punto de funcionamiento al inicio ± 34 mm, en paro ± 13 mm, alarma 40 mm).
- Compruebe que el conducto de purga no esté obstruido y límpielo de ser necesario.
- Compruebe que la válvula de retención no esté obstruida y límpiela de ser necesario.

4. El condensado regresa de la línea de drenaje y fluye hacia la bomba

- Elimine cualquier residuo de la válvula.
- Si la línea de drenaje está instalada de modo que el punto más alto esté a menos de 1 m por encima de la bomba, es posible que el condensado, debido a la baja contrapresión, fluya hacia el tanque a través de la válvula de retención: esto es normal y no daña la bomba.

5. Fugas en la válvula de retención

- Compruebe la posición de la válvula de retención en el bloque de la bomba.
- Si la junta tórica debajo de la válvula contra-retorno está dañada, sustituirlo o usar una nueva válvula de retención (la junta tórica está incluida).

Garantía

GARANTÍA LIMITADA DE UN (1) AÑO PARA EL MODELO CSNP20 A PARTIR DE LA FECHA DE COMPRA, O BIEN SEIS (6) MESES DESPUÉS DE LA FECHA DE FABRICACIÓN.

Calefactio Solutions inc. garantiza al comprador original que los productos objeto de esta venta, están libres de defectos materiales, mano de obra, y se ajustan a las especificaciones publicadas por Calefactio Solutions inc.

Esta garantía sólo es válida si el producto se instala y se usa en condiciones normales de funcionamiento, y para el propósito con el que fue concebido, teniendo en cuenta los términos y condiciones que se enumeran a continuación. Si el comprador no proporciona protección de almacenamiento, no instalar o mantiene el equipo de acuerdo a las instrucciones del fabricante, esta garantía será nula y sin algún efecto. En el caso de que el comprador encuentra un defecto material o note un malfuncionamiento de los productos, el/ella debe notificar inmediatamente al instalador/distribuidor/tienda donde se compró el producto, que, a su vez, notificará a Calefactio Solutions inc. de la reclamación. Notificaciones de mal funcionamiento del producto no serán recibidas por Calefactio Solutions inc. pasado el plazo dado para la garantía, la cual es determinada, basada en la fecha de fabricación del producto.

Si lo solicita el fabricante, antes de intentar cualquier reparación, productos defectuosos o partes de los mismos deben ser devueltos inmediatamente a uno de los almacenes del fabricante, o enviados a un centro de servicio autorizado, según lo indicado por el fabricante. El fabricante no acepta ninguna responsabilidad por pérdidas o daños en el producto (s) en tránsito, ni se considerará ningún reclamo de garantía a no ser que se reciban las mercancías vueltas en la condición exacta que eran antes del envío. Las reclamaciones por daños debido al envío son de responsabilidad exclusiva de los clientes y deben ser resueltos por el cliente directamente con la empresa de transporte. Productos reparados o sustituidos serán enviados a la atención al cliente en los términos FOB de fábrica. El fabricante garantiza las piezas de repuesto durante noventa (90) días o por la garantía restante del producto que fue reparado o reemplazado.

Si la reclamación es considerada, la única obligación del fabricante bajo la garantía será, a su propia discreción, de reparar o reemplazar el producto defectuoso. No se dará ningún reembolso de efectivo. Calefactio Solutions inc. se reserva el derecho de corregir el mal funcionamiento del producto usando repuestos nuevos o usados. Estas reparaciones se llevarán a cabo a expensas de Calefactio Solutions inc. Calefactio Solutions inc. no aceptará ninguna reclamación por parte del cliente para los gastos de mano de obra asociados con la desinstalación o reinstalación del producto y/o parte del mismo. No se aceptarán reclamos por los artículos devueltos que muestran signos evidentes de reparaciones, alteraciones, y/u otras modificaciones (en el producto o cualquiera de sus partes) realizadas sin obtener primero la autorización por escrito de Calefactio Solutions inc. En el caso de que Calefactio Solutions inc. no puede reparar el producto, Calefactio Solutions inc. proporcionará al comprador un producto de reemplazo. Al reemplazar las piezas o reemplazar el producto en sí, Calefactio Solutions inc. se reserva el derecho de realizar cambios en el diseño, la construcción o los materiales si se considera necesario sustituir los productos defectuosos con nuevos modelos de un mismo equipo y/o actualizar las partes de cualquier producto juzgado como defectuoso.

Bajo los términos de esta garantía, en ningún caso, el fabricante se hará responsable de:

- Consecutiva, indirecta o pérdidas particulares o daños. Tales daños deben incluir, pero no están limitados a, pérdida de ganancias, pérdida de capital o ahorros, pérdida de ingresos, la pérdida resultante por el no uso de los productos y de los equipos asociados, tiempo de inactividad, el costo de reemplazo del equipo, las instalaciones o los servicios, lesiones, daños a la propiedad o cualquier reclamación de terceros (incluido el cliente). Algunos estados/provincias no permiten limitaciones o exclusiones de daños indirectos o consecutivos, por lo que esta cláusula puede no ser aplicable a su caso.
- Daños, defectos o mal funcionamiento causado por una falla en la instalación y mantenimiento del producto de acuerdo con las instrucciones impresas que fueron incluidas con el producto.
- Mal funcionamiento o daños debido a condiciones anormales de uso, accidentes, mala manipulación, negligencia o mal uso del producto (es decir, la utilización del producto para fines distintos para los que fue destinado).
- Pérdida, daños y/o costes de mano de obra incurridos como resultado de una instalación incorrecta o la instalación de piezas defectuosas o inadecuadas reparaciones/servicios por otros, utilizando modificaciones o accesorios no autorizados.
- Los daños causados por (incluyendo pero no limitado a) materiales o partículas abrasivas, acumulación de productos químicos, lodo, residuos de hidrocarburos, ácidos, corrosión, mala manipulación o instalación inadecuada.
- Los daños causados por desastres naturales tales como incendios, viento, terremotos y relámpagos.
- Las piezas, componentes o productos no fabricados por Calefactio Solutions inc., pero utilizadas conjuntamente con los productos que son objeto de esta venta.
- Cualquier abuso o mal uso por parte del cliente.

Todas las reparaciones y/o servicios realizados por el fabricante, por razones distintas de las cubiertas por esta garantía se cobrarán de acuerdo a los equipos actuales del fabricante, componentes y cargos por servicio.

El retorno de piezas o productos no serán aceptados si son devueltos al fabricante sin la previa obtención de la aprobación para su envío.

La presente garantía es la única garantía del fabricante. Cualquier otra garantía expresa o implícita en la ley o de hecho, incluyendo pero no limitando a, las garantías de comerciabilidad o aptitud para un propósito particular, son excluidas específicamente.

Algunos estados/provincias no permiten limitaciones en la duración de las garantías implícitas, por lo tanto, esta cláusula no puede ser aplicable para su caso.

CondensSAFE est fourni avec des connecteurs 3/4" pour tuyauterie rigide (PVC ainsi que du boyau flexible).

Vissez le connecteur à chaque embout de l'unité. Branchez le drain de condensat de votre appareil de chauffage à l'entrée de l'unité en collant la tuyauterie rigide ou le boyau flexible au connecteur 3/4". Ne faites pas passer le tuyau à un endroit qui peut être exposé à des températures sous le point de congélation.

Chaque unité est fournie avec un sac de média, qui peut traiter l'équivalent du condensat d'un appareil de 525 MBH (154 kWh), soit environ 2,1 gallons (8 litres) par heure. Pour augmenter la capacité de traitement de CondensSAFE, ajoutez un sac de média (#CSM2) dans chaque section de l'unité (maximum 2). Référez-vous au tableau pour connaître les capacités de traitement de condensat par section.

Les sacs de médias supplémentaires (#CSM2) sont disponibles chez les détaillants de CondensSAFE. Vérifiez l'acidité de l'effluent traité par CondensSAFE. Vérifiez la réglementation pour l'acidité autorisée à l'effluent (drain ou système septique) auprès des autorités locales. Remplacez le sac de média (#CSM2) au moins une fois l'an, ou aussitôt que l'acidité de l'effluent ne rencontre plus les normes locales.

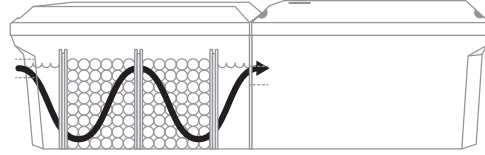

Mode d'emploi #CSNP20

CARACTÉRISTIQUES

- ↑ Pompe centrifuge silencieuse avec câble d'alimentation de 2,2 m (7'2")
- ↑ Arbre d'entraînement à roulement à billes
- ↑ Bloc pompe encapsulé dans un boîtier IP65
- ↑ Clapet anti-retour empêchant le retour du condensat dans l'unité en cas de trop-plein
- ↑ Interrupteur de sécurité en cas de trop-plein
- ↑ Format très compact

CARACTÉRISTIQUES TECHNIQUES DE LA POMPE #CSP20

- ↑ Caractéristiques électriques : 120V, 60 Hz, 2.0A
- ↑ Classe de protection IP : IP65
- ↑ Circuit alarme : NC/NO
(libre de potentiel) NC = rouge, NO = noir, COM = blanc
- ↑ Poids : 1,46 kg / 3 lbs
- ↑ Contenu du réservoir pompe : max. 1,3 L
- ↑ Contenu du réservoir média : max. 1,4 L
- ↑ Dimensions : 6,7 x 3,1 x 3,9 po / 170 x 80 x 100 mm
- ↑ Tuyau de refolement : 3/8" cannelé
- ↑ Le bloc de la pompe de la CSP20 est aussi utilisable dans une cuve externe.
Hauteur maximale de la cuve : 70 mm (2,5")

Débit GPH / LPH				
1'	5'	10'	15'	20'
114/430	108/410	87/330	58/220	20/75

Installation

1. Veuillez sortir la pompe de son emballage avec précaution. Effectuez un contrôle visuel pour détecter d'éventuelles détériorations et pour déterminer si tous les accessoires ont été livrés. Les pompes sont soumises à des tests approfondis avant d'être précautionneusement emballées pour les protéger durant leur transport.
2. Optez pour un site de montage situé à proximité de l'appareil de climatisation ou de la chaudière. La pompe doit être montée à l'horizontale et l'entrée doit être plus basse que le drain le plus bas.
3. La conduite d'alimentation doit être installée en pente négative et l'entrée du tuyau ne doit pas être obstruée.

Raccordement de la tuyauterie

1. Branchez le boyau de décharge sur le tube du clapet anti-retour. Posez la conduite de purge à la verticale de la pompe jusqu'au point le plus haut possible, sans dépasser la hauteur de refolement maximale de la pompe. Veuillez tenir compte du rapport volume de refolement/hauteur.
2. Du point le plus élevé jusqu'au niveau de purge, le tuyau flexible doit être posé avec une pente négative.

Note : Le condensat qui s'écoule des chaudières à condensation peut contenir des contaminants résiduels tels que de la suie et des hydrocarbures non-brûlés. Dans ces systèmes, il est essentiel que les condensats contaminés soient traités avant d'être envoyés vers la pompe. S'ils ne sont pas traités, ils peuvent causer des bris d'équipement.

Raccordements électriques

Tous les raccordements électriques doivent respecter les prescriptions ou normes locales et/ou nationales.

1. Raccordez la pompe directement sur une prise.
2. Circuit d'alarme de haut niveau : La pompe CSP20 est équipée d'un interrupteur de trop-plein (NO/NC) qui doit être branché. Le contact alarme s'enclenche après une période de 5 secondes.

Test de fonctionnement

1. Branchez la pompe à l'alimentation, remplir manuellement le réservoir de la pompe jusqu'à que le flotteur enclenche la pompe.
2. Test de l'interrupteur de trop-plein
 - a) Pliez le tuyau flexible de la conduite de sortie de la pompe de sorte qu'un pompage soit impossible.
 - b) Remplissez entièrement le réservoir d'eau côté pompe
 - c) Dès que le niveau d'eau atteint le couvercle de l'appareil, l'interrupteur de sécurité doit se déclencher et activer la fonction souhaitée (par ex. activer le signal visuel ou auditif).
 - d) Remettre le tuyau flexible dans son état d'origine ou rebrancher la fiche secteur. Le réservoir est à présent vidé par pompage. Dès que le niveau d'eau baisse, l'interrupteur de sécurité est désactivé ainsi que l'alarme.

Entretien

AVERTISSEMENT! Avant d'exécuter toute tâche d'entretien, débranchez le câble d'alimentation afin d'éviter les risques de chocs électriques. Attention : l'alarme de haut niveau peut demeurer sous tension.

Au cas où l'appareil ne fonctionnerait pas comme mentionné dans le test, enlevez le couvercle du réservoir de la pompe. Vérifiez que le flotteur se déplace librement vers le haut et vers le bas. Au cas où l'un des flotteurs serait bloqué, c'est qu'il est probablement encrassé ou endommagé.

Le moteur ne requiert aucun entretien. N'ouvrez en aucun cas le bloc central de la pompe, sinon elle ne serait plus scellée et donc plus garantie. Le réservoir et les flotteurs doivent être nettoyés tous les ans. Pour le nettoyage du réservoir nous recommandons un produit d'entretien non abrasif. Si nécessaire, utilisez un chiffon humide pour essuyer le flotteur.

Nettoyage et contrôle du clapet anti-retour

1. Enlevez le tuyau du clapet anti-retour.
2. Dévissez le clapet anti-retour de la pompe à l'aide d'une clé de 20 mm (3/4").
3. Contrôlez visuellement le fonctionnement du clapet. Assurez-vous qu'il n'est pas obstrué. Le remplacer s'il est détérioré, le nettoyer avec de l'air comprimé s'il est sale.
4. Remontez le clapet anti-retour dans le bloc central dans le sens inverse. **Ne pas serrer trop fort!** Le joint torique situé sous le clapet anti-retour peut se tordre si on serre trop fort.

Pièces de rechange

L'embout de refolement avec clapet anti-retour intégré sont disponibles comme pièces de remplacement.

Type de pompe	Numéro de l'article	Désignation
CSP20	CSCV	Clapet anti-retour

Dépannage

AU CAS OÙ LA POMPE PRÉSENTERAIT UN DISFONCTIONNEMENT QUELCONQUE, VEUILLEZ OBSERVER LES REMARQUES SUIVANTES :

1. La pompe ne fonctionne pas

- Vérifiez l'alimentation électrique de la pompe.
 - Vérifiez si du condensat arrive ou est présent dans le réservoir.
 - Vérifiez que le flotteur peut se déplacer librement et si un « clic » est audible lors des mouvements ascendants et descendants du flotteur.
 - Vérifiez que la conduite de purge n'est pas obstruée.
- Attention :** si cette conduite est bouchée, l'appareil risque d'être endommagé.

2. La pompe fait un bruit inhabituel

Vérifiez que des résidus ne sont pas restés dans le réservoir.
Éliminez les cas échéant en observant les conseils d'entretien et de nettoyage.

3. La pompe fonctionne, toutefois sans que des condensats arrivent dans le bac

- Vérifiez qu'un flotteur n'est pas coincé dans sa position maximale.
- Vérifiez la hauteur de la conduite de purge par rapport aux valeurs max. indiquées (Point d'opération au démarrage ± 34 mm, arrêt ± 13 mm, alarme 40 mm).
- Vérifiez que la conduite de purge n'est pas obstruée et nettoyez-la si nécessaire.
- Vérifiez que le clapet anti-retour n'est pas obstrué et nettoyez-le, le cas échéant.

4. Le condensat revient de la conduite de purge et s'écoule dans la pompe

- Éliminez tout résidu présent dans le clapet.
- Si la conduite de purge est installée de sorte que le point le plus haut soit à moins de 1 m au-dessus de la pompe, il est alors possible que le condensat, du fait de la faible contre-pression, s'écoule dans le réservoir au travers du clapet anti-retour : ceci est normal et n'endommage pas la pompe.

5. Fuites sur le clapet anti-retour

- Vérifiez la position du clapet anti-retour dans le bloc de la pompe.
- Si le joint torique en dessous du clapet anti-retour est endommagé, veuillez le remplacer ou utiliser un nouveau clapet anti-retour (le joint torique est compris dedans).

Garantie

GARANTIE LIMITÉE D'UN (1) AN POUR LE MODÈLE CSNP20 À PARTIR DE LA DATE D'ACHAT OU SIX (6) MOIS APRÈS LA DATE DE FABRICATION.

Les Solutions Calefactio inc. garantit au SEUL acheteur initial que le produit qui lui a été vendu est exempt de tout défaut de fabrication et de matériel et qu'il est conforme aux spécifications publiées par Les Solutions Calefactio inc. La présente garantie n'est valable que si l'installation et l'utilisation du produit respectent des conditions normales d'utilisation et que le produit sert aux fins pour lesquelles il a été conçu, sous réserve des conditions énoncées ci-dessous. Si l'acheteur ne protège pas le produit, s'il ne l'installe et ne l'utilise pas selon les consignes du fabricant, la présente garantie sera frappée de nullité.

Si l'acheteur décèle un défaut de matériel ou remarque une défaillance du produit, cette personne doit immédiatement en aviser l'installateur, le distributeur ou le magasin auprès duquel le produit a été acheté. Les Solutions Calefactio inc. sera ensuite avisée de la réclamation par l'un d'eux. Les Solutions Calefactio inc. n'accepte aucun avis de défaillance d'un produit une fois qu'est écoulée la période garantie. À la demande du fabricant, et avant de tenter de réparer le produit ou une pièce qui en fait partie, il faut retourner le produit ou la pièce rapidement à l'un des entrepôts du fabricant ou à un représentant de service autorisé, selon les indications du fabricant. Le fabricant n'est nullement responsable de la perte du produit en cours de transport ou des dommages subis. De plus, aucune réclamation en vertu de la garantie ne sera acceptée à moins que le produit retourné ne soit dans le même état qu'avant son expédition. Les réclamations liées aux dommages subis pendant le transport relèvent de la seule responsabilité du client et celui-ci doit s'adresser directement à l'entreprise de transport. Les produits réparés ou remplacés seront expédiés aux clients aux conditions de transport du fabricant. Le fabricant garantit les pièces de rechange quatre-vingt-dix (90) jours ou pendant la durée résiduelle de la garantie applicable au produit réparé.

Si la réclamation est fondée, la seule obligation du fabricant en vertu de la présente garantie consiste, à son gré, à réparer ou à remplacer le produit défectueux. Aucun remboursement ne sera accordé. Les Solutions Calefactio inc. se réserve le droit de corriger la défaillance du produit en utilisant des pièces de rechange neuves ou usagées. Les réparations seront exécutées aux frais de Les Solutions Calefactio inc. Les Solutions Calefactio inc. REFUSERA toute demande de remboursement formulée par un client à l'égard des frais engagés pour le retrait ou la réinstallation du produit ou de l'une des pièces du produit. Aucun produit retourné – ni aucune pièce faisant partie du produit – montrant des signes évidents d'une réparation, d'une altération ou de toute autre modification effectuée sans l'autorisation écrite préalable de Les Solutions Calefactio inc. ne sera accepté. Si Les Solutions Calefactio inc. n'est pas en mesure de réparer le produit, elle fournira au client un produit de rechange. Au cours du remplacement des pièces ou du produit lui-même, Les Solutions Calefactio inc. se réserve le droit de modifier la conception, la construction ou les matériaux si elle juge nécessaire de remplacer le produit défectueux par un nouveau modèle équivalent ou de mettre à niveau les pièces d'un produit défectueux.

En vertu des dispositions de la présente garantie, le fabricant ne peut en aucun cas être tenu responsable dans les cas qui suivent :

- Des pertes ou des dommages consécutifs, indirects, accessoires ou particuliers. Lesdits dommages comprennent, mais sans restreindre la portée générale de ce qui suit, les pertes de bénéfices, la perte de capitaux, la perte de revenus ou d'économies, la perte

résultant de la non-utilisation du produit ou de l'équipement afférant, le temps d'arrêt, le coût de l'équipement, de lieux ou des services de remplacement, les blessures, les dommages matériels ou les réclamations formulées par des tiers (y compris le client). Dans certaines provinces ou certains États, il est interdit d'exclure les dommages consécutifs ou indirects, la présente disposition ne peut donc pas s'appliquer dans ce cas ;

- Des dommages, des défauts ou des défaillances résultant d'une installation ou d'un entretien qui ne respectent pas les consignes imprimées accompagnant le produit ;
- Des défaillances ou des dommages résultant des conditions d'utilisation anormales, d'un accident d'une mauvaise manipulation, d'une négligence ou d'un mauvais usage du produit (soit d'utiliser le produit pour des fins autres que celles pour lesquelles il a été conçu) ;
- Les pertes, les dommages et les frais de main-d'œuvre engagés par le client en raison de l'installation de mauvaises pièces ou de pièces défectueuses, de travaux de réparation ou d'entretien inadéquats réalisés par des tiers ou de l'apport non autorisé d'accessoires ou de modifications ;
- Les dommages causés par, entre autres (mais sans restreindre la portée générale de ce qui suit), du sable, des abrasifs, des accumulations de produits chimiques, de la boue, des résidus huileux, de l'acide, de la rouille, une manutention ou une installation inadéquates ;
- Les dommages résultant d'une catastrophe comme un incendie, des rafales, un tremblement de terre ou la foudre ;
- Les pièces, les composants ou les produits qui n'ont pas été fabriqués par Les Solutions Calefactio inc. mais qui ont été utilisés avec le produit qui fait l'objet de la présente vente ;
- Un mauvais usage ou un usage abusif par le client.

Tous les travaux de réparation ou d'entretien que le fabricant exécute pour des défaillances autres que celles énumérées dans la présente garantie seront facturés au tarif habituel de l'équipement, des pièces et du service du fabricant.



Aucun produit, ni aucune pièce, retourné au fabricant sans avoir obtenu une autorisation préalable ne sera accepté.

La présente garantie est la seule garantie du fabricant, toute autre garantie, expresse ou implicite en vertu de la loi ou en fait, y compris mais sans restreindre la portée générale de ce qui suit, les garanties de qualité marchande et d'adaptabilité à un usage particulier sont par la présente expressément exclues. Dans certaines provinces ou certains États, il est interdit de limiter la durée des garanties implicites, il se peut donc que la présente disposition ne s'applique pas dans votre cas. La présente garantie ne s'applique qu'à l'acheteur initial du produit et n'est pas transférable.

À moins d'une modification convenue par écrit entre les deux parties participant à la transaction, la présente entente est réputée être l'entente intégrale et exclusive entre les parties et elle remplace toutes les ententes antérieures, écrites ou verbales.



Québec, Canada
T 450 951.0818
F 450 951.2165

 [calefactio_solutions](#)
 [calefactio](#)
 [calefactio-solutions-inc](#)

[calefactio.com](#)